



ASSEMBLY INSTRUCTION INSTRUCTION D' ASSEMBLAGE

ITEM NO:5926-40
SERVER / SERVEUR

Thank you for purchasing this product. Please take time to read and follow instructions below. Check that you have all parts and hardware before assembly. Parts apparently missing are often found in packing materials. If you do not have all the parts listed, have your dealer contact us and they will be sent to you immediately.

Merci d'avoir acheté ce produit. Veuillez lire et suivre les instructions ci-dessous. Vérifiez avant le montage que vous avez toutes les pièces et fixation. Les pièces qui semblent manquer se trouvent souvent dans les matériaux d'emballage. Si vous n'avez pas toutes les pièces de la liste, demandez avotre détaillant et nous vous les enverrons immédiatement.

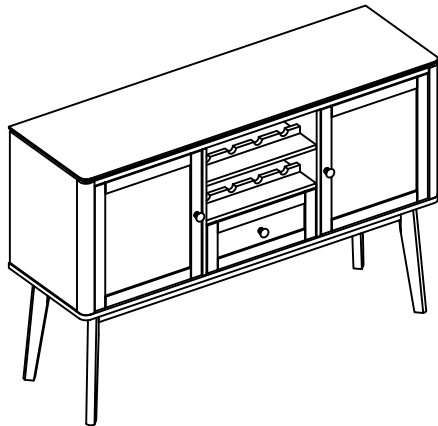

It is recommended to install protective pads under all legs and supports to avoid damage or scratches when placing furniture on a wood floor or other hard surface, and to limit indentation and prevent discoloration if placing on carpet.



Il est recommandé de placer des coussins protecteurs sous tous les pieds et toutes les bases des meubles pour éviter d'endommager ou d'égratigner les planchers en bois ou autres surfaces dures, et pour limiter l'empreinte et empêcher la décoloration quand les meubles reposent sur la moquette.



Hardware may loosen over time. Periodically check to make sure all connections are tight. Re-tighten if necessary.



Le matériel peut se desserrer au fil du temps. Vérifiez périodiquement que toutes les connexions sont serrées. Serrer à nouveau si nécessaire.

PARTS LIST/LISTE DE PIÈCES

NO.	SKETCH / ESQUISSE	DESCRIPTION / LA DESCRIPTION	Q'TY/ QTÉ
A		SERVER / SERVEUR	1 PC
B		LEG / PIED	4 PCS

HARDWARE LIST/LISTE DE QUINCAILLERIE

NO.	DESCRIPTION / LA DESCRIPTION	SIZE / TAILLE	SKETCH / ESQUISSE	Q'TY/ QTÉ
1	HEX COMB / BOULON	5/16 x 2 1/2"		8 PCS
2	SPRING WASHER / RONDELLE D'ARRÊT	M8 X 13MM		8 PCS
3	FLAT WASHER / RONDELLE PLATE	M8 X 22MM		8 PCS
4	SPANNER / CLÉ	12.8		1 PC
5	HANDLE SCREW / VIS DE POIGNÉE	M4		2 PCS
6	HANDLE / POIGNÉE	JC-0055		2 PCS

**ABOVE HARDWARE ARE PACKED IN #5926-40 FOR ASSEMBLY.
LE QUINCAILLERIE EST DANS #5926-40 POUR L'ASSEMBLAGE.

**SCREW DRIVER (NOT PROVIDED) / TOURNEVIS (NON FOURNI)



NOTE / REMARQUE

Tipping restraint hardware kit is included with this product. Refer to installation instruction in the hardware pack.

Une trousse anti-basculement est fourni avec ce produit. Veuillez vous référer aux instructions d'installation dans inclu dans latrousse de quincaillerie.

* ANTI-TIPPING HARDWARE PACK IS AT THE BACK PANEL.

* UNE TROUSSE ANTI-BASCULEMENT ESTSITUE SUR LEPANNEAU ARRIERE.

DO NOT TIGHTEN BOLTS UNTIL COMPLETELY ASSEMBLED.
NE PAS SERRER LES BOULONS JUSQU'À CE QUE LE MONTAGE SOIT COMPLETMENT TERMINE

MADE IN MALAYSIA / FABRIQUÉ EN MALAISIE

**Step 1/
Étape 1**

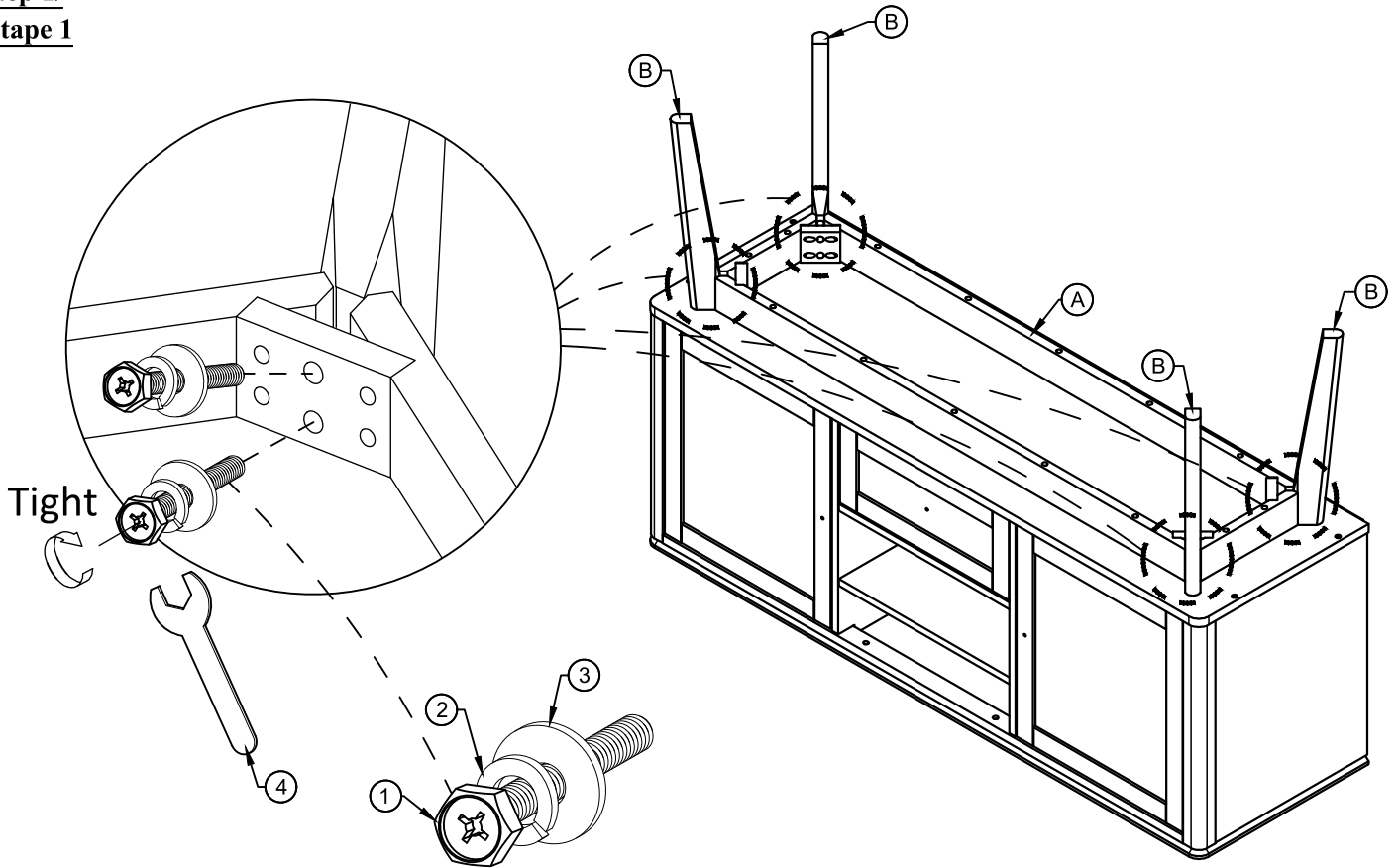

**Step 2/
Étape 2**

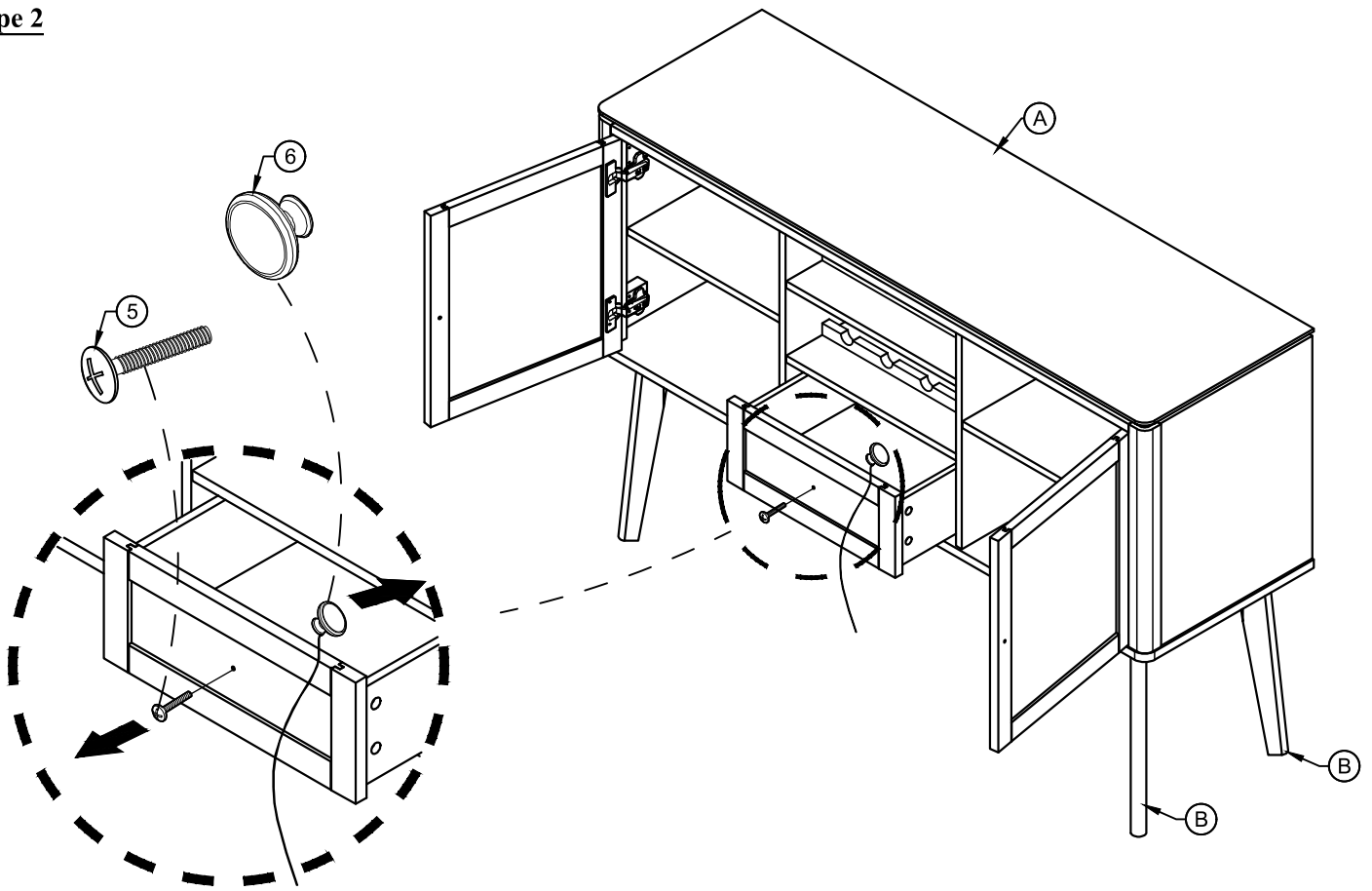

**DO NOT TIGHTEN BOLTS UNTIL COMPLETELY ASSEMBLED.
NE PAS SERRER LES BOULONS JUSQU'À CE QUE LE MONTAGE
SOIT COMPLETMENT TERMINE**

MADE IN MALAYSIA / FABRIQUÉ EN MALAISIE

**Step 3/
Étape 3**

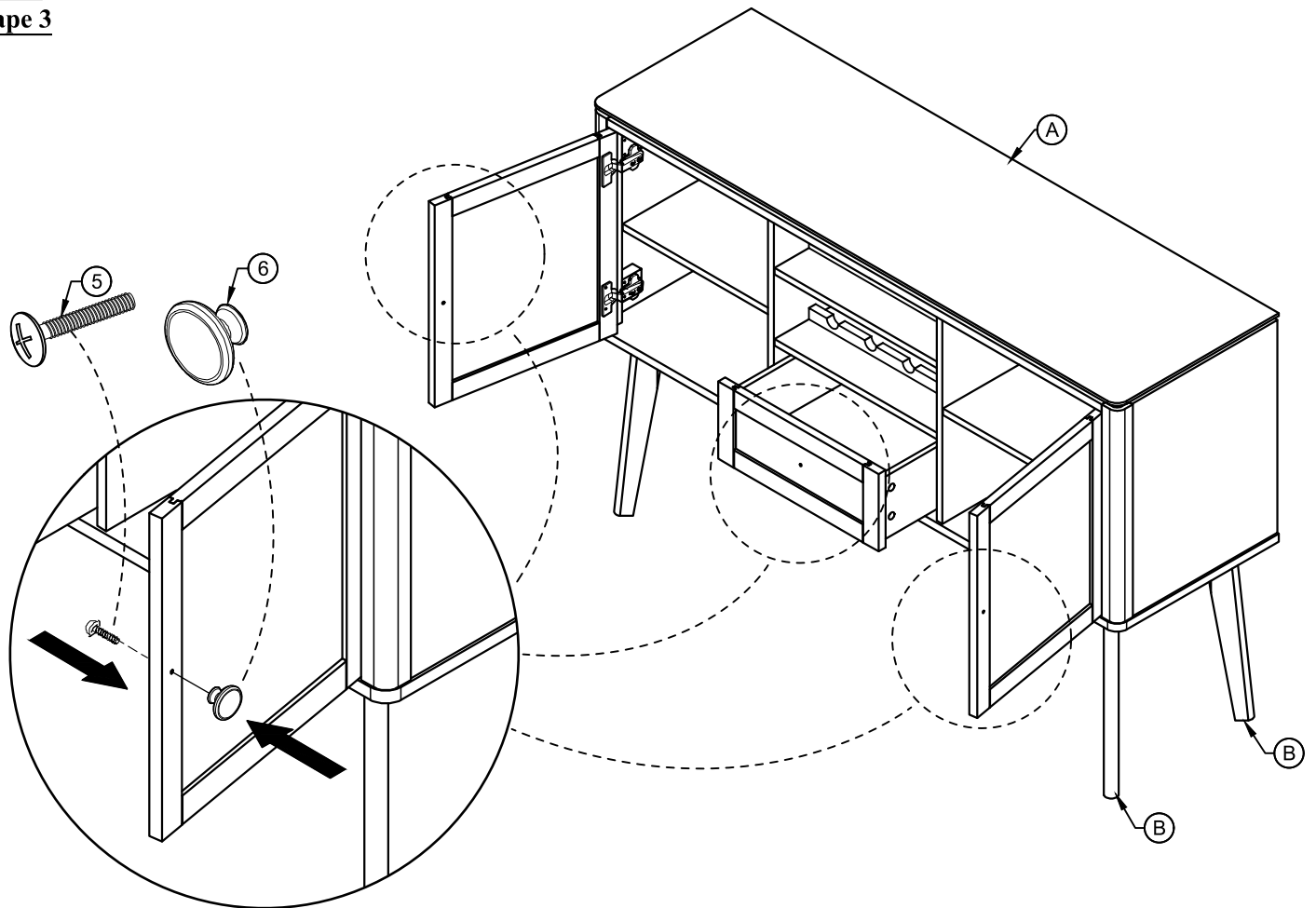

**Step 4/
Étape 4**







DO NOT TIGHTEN BOLTS UNTIL COMPLETELY ASSEMBLED.
NE PAS SERRER LES BOULONS JUSQU'À CE QUE LE MONTAGE
SOIT COMPLETMENT TERMINE
MADE IN MALAYSIA / FABRIQUÉ EN MALAISIE

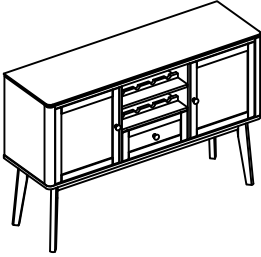

ANTI - TIPPING KIT / ANTI - BASCULEMENT

5926-40
SERVER / SERVEUR

PARTS IDENTIFICATION IDENTIFICATION DES PIÈCES		HARDWARE IDENTIFICATION IDENTIFICATION DE LA QUINCAILLERIE			
A. SERVER SERVEUR 	1 SET 1 ENSEMBLE	1.		20MM SCREW VIS COURTE	1 PC. 1 PCE.
		2.		40MM SCREW VIS LONGUE	1 PC. 1 PCE.
		3.		STEEL CABLE CÂBLE EN ACIER	1 PC. 1 PCE.
		4.		L BRACKET ÉQUERRE	2 PCS. 2 PCES.

This tip restraint must be attached to a wall stud using 40mm screw enclosed.

Ce dispositif de retenue de pointe doit être fixé à un montant mural à l'aide de la vis de 40 mm fournie.

STEP 1 / Etape 1

Attach the bracket securely to the back top rail of the server using 20mm screw provided, through the smaller hole.

Fixez solidement le support au rail supérieur arrière du serveur à l'aide de la vis de 20 mm fournie, à travers le plus petit trou.

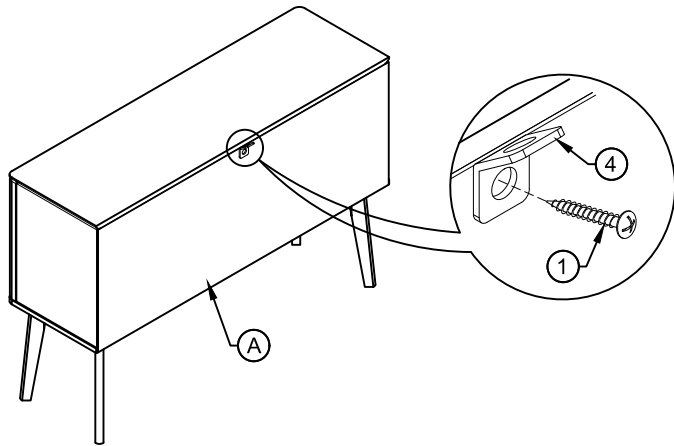

STEP 2 / Etape 2

Locate the other bracket on the wall over a wall stud and two inches below the mounting bracket secured to the back of server. Attach to the wall stud using the 40mm screw provided, through the smaller hole.

Localisez l'autre support sur le mur, au-dessus d'un montant mural et à deux pouces sous le support de montage fixé à l'arrière du serveur. Fixé au montant mural à l'aide de la vis de 40 mm fournie, à travers le plus petit trou.

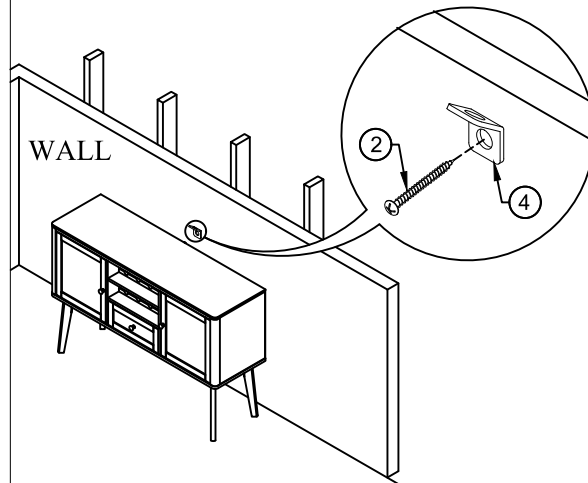

STEP 3 / Etape 3

Place the server into position so both mounting brackets are vertically in line. Put the male end of the steel cable (3) through each bracket. Securely connect both ends together by turning the female connector clockwise.

Placez le serveur en position de manière à ce que les deux supports de montage soient alignés verticalement. Passez l'extrémité mâle du câble en acier (3) à travers chaque support. Connectez solidement les deux extrémités ensemble en tournant le connecteur femelle dans le sens des aiguilles d'une montre.

